

Regulamin

„Turnieju Walk Robotów” – edycja 2, 2024 r.

Zespół Szkół Technicznych i Ogólnokształcących nr 3 im. E. Abramowskiego w Katowicach

ul. Harcerzy Września 1939 r. Nr 2

40-659 Katowice



Informacje wstępne

Turniej Walk Robotów polega na zaprojektowaniu i zbudowaniu własnego zdalnie sterowanego robota.

Organizatorzy wydarzenia:

Zespół Szkół Technicznych i Ogólnokształcących nr 3 im. E. Abramowskiego w Katowicach
ul. Harcerzy Września 1939 r. Nr 2
40-659 Katowice
oraz
Miejskie Przedsiębiorstwo Gospodarki Komunalnej Spółka z o. o. w Katowicach

Planowana data turnieju: 11 marca 2024 r.

Zgłoszenia

Aby zgłosić drużynę do zawodów należy wysłać na poniższy adres e-mailowy wypełniony formularz zgłoszeniowy. Drużyny powinny liczyć nie więcej niż cztery osoby. Jeśli szkoła pragnie wysłać więcej osób w celu kibicowania oraz uczestniczenia w zawodach jako obserwatorzy, należy ten fakt zgłosić wcześniej organizatorom z uwagi na ograniczoną liczbę miejsc (min 2 tyg. przed turniejem). Potwierdzeniem przyjęcia do zawodów będzie zwrotny potwierdzający przyjęcie e-mail. Wypełnienie formularza jest jednoznaczne z akceptacją regulaminu. Niepełnoletni uczestnicy dołączają do wniosku zgodę rodziców na uczestnictwo w zawodach. Dodatkowo każdy z uczestników musi wypełnić zgodę na przetwarzanie wizerunku w związku z obecnością mediów. **Każda drużyna jest zobowiązana do zorganizowania opiekuna na czas zawodów.**

Termin składania zgłoszeń do zawodów: 30 listopad 2023r godzina 23:59

Ważne!

Ilość miejsc jest ograniczona! O kolejności przyjęcia do turnieju będzie decydowała kolejność zgłoszeń!

Aby zgłosić się do turnieju należy wypełnić formularz zgłoszeniowy dostępny pod linkiem:

<https://forms.gle/cX6QtTBvaWpDTVdm9>

Pytania dotyczące zawodów i regulaminu należy kierować na adres:

walki.robotow@abramowski.edu.pl

§ 1 Przebieg zawodów

Art. 1 Organizacja turnieju

W dniu turnieju drużyny mają zgłosić się do organizatora wraz z robotem i opiekunem. Organizator zapewnia miejsce do przechowywania robota oraz podstawowe narzędzia i dostęp do zasilania w celu przeprowadzania napraw lub konserwacji robota. Każda z drużyn będzie posiadała swoje stanowisko robocze. Drużyna odpowiada za bezpieczeństwo robota, swoje oraz innych drużyn dookoła przez cały czas trwania turnieju.

Rozgrywki będą przeprowadzane w formie turniejowej, gdzie po każdej z walk wygrana drużyna przechodzi do kolejnego etapu. Ilość etapów będzie zależna od ilości obecnych robotów w dniu turnieju. Kolejność walk i to, która drużyna walczy z którą będzie losowane w dniu turnieju. W czasie pomiędzy uczestniczeniem w swoich walkach każda z drużyn będzie miała określony czas wolny na dokonywanie ewentualnych napraw i odpoczynek.



Art. 2 Przebieg walki

Nad przebiegiem walk i oceną występów robotów będzie czuwać trójka sędziów. Każda walka trwa maksymalnie 8 minut. Walka zaczyna się na znak sędziego. Walka kończy się na sygnał sędziego w następujących sytuacjach:

- a) Robot został unieruchomiony na 10 sekund,
- b) Robot nie jest dłużej w stanie poruszać się w kontrolowany sposób - czyli nie można go naprowadzić na robota drużyny przeciwnej,
- c) Robot zostanie znajdzie się poza areną,
- d) Drużyna zgłosi chęć przerwania walki,
- e) Po upływie 8 minut,
- f) W momencie, gdy roboty nie nawiązały kontaktu przez 30 sekund,
- g) W przypadku naruszenia regulaminu lub zasad BHP.

Art. 3 Wyłonienie zwycięzcy

Drużyna automatycznie wygrywa walkę, jeśli:

- a) Robot drużyny przeciwnej został unieruchomiony na 10 sekund,
- b) Robot drużyny przeciwnej nie jest w stanie poruszać się w kontrolowany sposób,
- c) Robot drużyny przeciwnej znajdzie się poza areną,

Drużyna automatycznie przegrywa walkę, jeśli:

- a) Zgłosi sędziemu chęć przerwania rozgrywki i poddania walki (np. W sytuacji, gdy chcą uniknąć dalszych uszkodzeń robota a nie kwalifikuje on się do automatycznego przerwania walki przez sędziego),
- b) Złamię regulamin albo nie zachowa podstawowych przepisów BHP.
- c) Drużyna nie stawi się przy arenie gotowa do walki w przeciągu 3 min od planowanego rozpoczęcia walki.

W przypadku zakończenia walki poprzez upływ maksymalnego czasu albo brak kontaktu robotów przez 30 sekund, sędziowie wspólnie ustalają zwycięzcę. Wybór zwycięskiego robota będzie dokonywany w oparciu o następujące kryteria według wypadkowej opinii sędziów. Kryteria są wymienione w kolejności rozpatrywania i priorytetu:

- a) Ilość spowodowanych uszkodzeń u robota drużyny przeciwnej,
- b) Zaciekłość robota oraz agresywność przypuszczanych ataków,
- c) Skuteczność przyjętych strategii,
- d) Efektywność występu robota.



§ 2 Ring
Akt. 4 Specyfikacja ringu

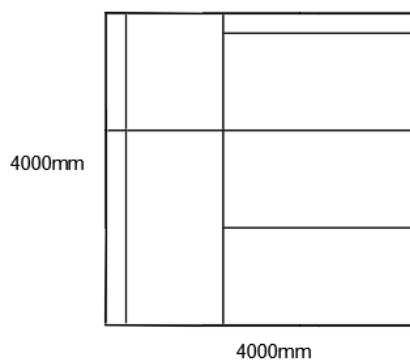
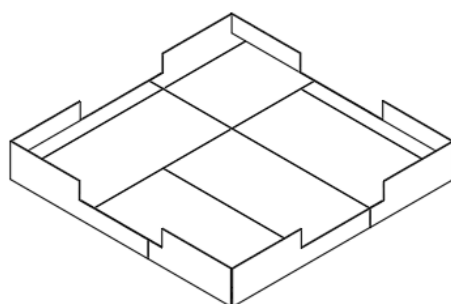
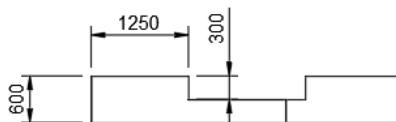

Materiał: Płyta OSB

§ 3 Robot
Akt. 5 Wymiary i waga robota

Długość maksymalna: 350mm
Szerokość maksymalna: 350mm
Wysokość: nieograniczona

Ww. wymiary robota są określone dla pozycji startowej robota. Mogą ulec zmianie po rozpoczęciu walki.

Waga maksymalna: 7000g



Akt. 6 Ogólne wymagania

Robot musi poruszać się w sposób zdalnie sterowany. Nie może być robotem autonomicznym. Do budowy robota należy w dowolnym stopniu wykorzystać elementy uzyskane z recyklingu (elementy dla zgłoszonych uczestników dostępne będą również w punktach MPGK Katowice). Zabrania się wykorzystania elementów z recyklingu, które są sprzeczne z regulaminem. **Robot musi posiadać "wyłącznik bezpieczeństwa"** odcinający zasilanie do wszystkich układów robota. Może być on ukryty np. pod obudową, aby zapobiec przypadkowemu wciśnięciu podczas walk. Jednak musi być na tyle dostępny, żeby w razie wypadku lub utraty kontroli nad robotem zespół techniczny mógł szybko go wyłączyć. Wyłącznik może przyjąć formę przycisku, pokrętła, zworki itp. Jego umiejscowienie powinno być oznaczone w widoczny sposób.

Akt. 7 Ograniczenia w konstrukcji robota

- Robot nie może zawierać urządzeń zakłócających działanie układu sterowania przeciwnika
- Robot nie może zawierać elementów, które mogą celowo uszkodzić ring
- Robot nie może zawierać urządzeń emitujących, ciecze lub materiały sypkie
- Robot nie może zawierać urządzeń emitujących znaczne ilości ciepła (np. miotacze ognia)
- Robot nie może zawierać żadnych urządzeń miotających/strzelających (np. kusze, katapulty itp.)
- Robot nie może zawierać elementów przytwierdzających go do ringu lub uniemożliwiających jego przesunięcie
- Robot nie może być robotem seryjnym tj. w całości wyprodukowany przez fabrykę oraz nie może być modyfikowany
- Robot może zawierać elementy pneumatyczne. Jednakże, przy zgłoszeniu robota należy poinformować o tym sędziów

Akt. 8 Oznaczenia

Uczestnik zobowiązany jest do umieszczenia nazwy robota na jego korpusie. Naklejkę z nazwą zawodnik otrzyma w dniu zawodów w czasie rejestracji.

§ 4 Ostrzeżenia i dyskwalifikacja

Art. 9 Ostrzeżenia

Sędzia ma prawo do wydania ostrzeżenia, gdy:

- Drużyna nie wykona poleceń Sędziego związanych z sprawnym przebiegiem rozgrywki
- Robot wykona jakiegokolwiek działania przed upływem 5 sekund od momentu rozpoczęcia walki
- Drużyna nie przestrzega zasad fair-play lub nie stosuje zasad kultury osobistej w stosunku do innych uczestników

Art. 10 Dyskwalifikacja

Dyskwalifikacja następuje, w momencie, gdy drużyna:

- Otrzyma trzy ostrzeżenia
- W znaczący stopniu pogwałci zasady BHP
- Robot drużyny nie będzie spełniał wymogów § 3 Art. 8



§ 5 Sprzeciwy

Art. 11 Sprzeciw wobec postanowienia Sędziego

W sprawach spornych i nieprzewidzianych w regulaminie decyzję ostateczną podejmuje Komisja Sędziowska. W szczególnych przypadkach Komisja Sędziowska ma prawo do ukarania lub dyskwalifikacji Drużyny.

§ 6 Inne sprawy

Art. 12 Regulamin

Organizator zastrzega sobie prawo do zmian w regulaminie oraz do jego interpretacji. Wszelkie pytania i uwagi do regulaminu należy kierować na podany wyżej adres mailowy do ostatniego dnia zgłoszenia. Późniejsze pytania i uwagi nie będą miały wpływu na ewentualne korekty regulaminu. Docelowy regulamin będzie obowiązywał w momencie wystąpienia do zgłoszonych Drużyn po zakończeniu prac Organizatora (grudzień 2023r)

Art. 13 Szkody

Organizator nie bierze odpowiedzialności na poniesione szkody Drużyn. Celowe uszkodzenia areny lub miejsca walk przez daną Drużynę będą skutkowały poniesieniem odpowiedzialności finansowej.

